

## ДЕТАЛІ



ГАЙКА ДЛЯ КРІПЛЕННЯ ПЛИТИ (6)



КОНТРГАЙКА (6)



ШАЙБА (6)



ГАЙКА ДЛЯ КРІПЛЕННЯ БОЛТА (1)

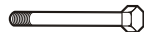

ШАРНІРНИЙ БОЛТ (1)



ЦОКОЛЬ (1)  
САМОНАРИЗНИЙ ШУРУП (3)



НАВЕРШЯ (1)

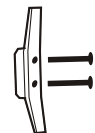

КНЕХТ (1) БОЛТ КРІПЛЕННЯ (2)



КАРАБІН (2)

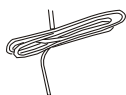

МОТУЗКА (ФАЛ) (1)

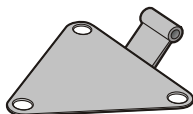

ПЛИТА ОПОРНА (1)



ШПИЛЬКА РІЗЬБОВА (3)

### ВНУТРІШНЯ СИСТЕМА БЕЗПЕКИ (ISS)

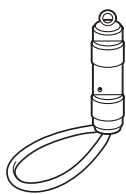

ГРУЗИК (1) КІЛЬЦЕ ДЛЯ ФІКСАЦІЇ (1)



СТОПОР (1)



КЛЮЧІ (2)  
(тільки для ISS)

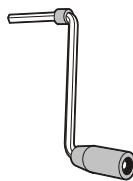

КОРБА (1)  
(тільки для ISS exclusive)

### ДОГЛЯД ЗА ФЛАГШТОКОМ ФОРМЕНТА

Перевірити, що верхні гайки затягнуті і переконайтеся, що фал в хорошому стані.

При необхідності, мити флагшток гарячою водою з милом. Для поліровки використовувати воскову пасту для автомобілів.

**ВАЖЛИВО:** При вертикальному прапорі з внутрішньою фал-системою, треба використовувати пластикові хомути (рекомендується один на метр)

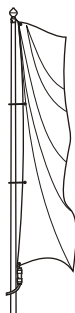

ІНСТРУКЦІЯ З МОНТАЖУ ФЛАГШТОКІВ

6-12 м

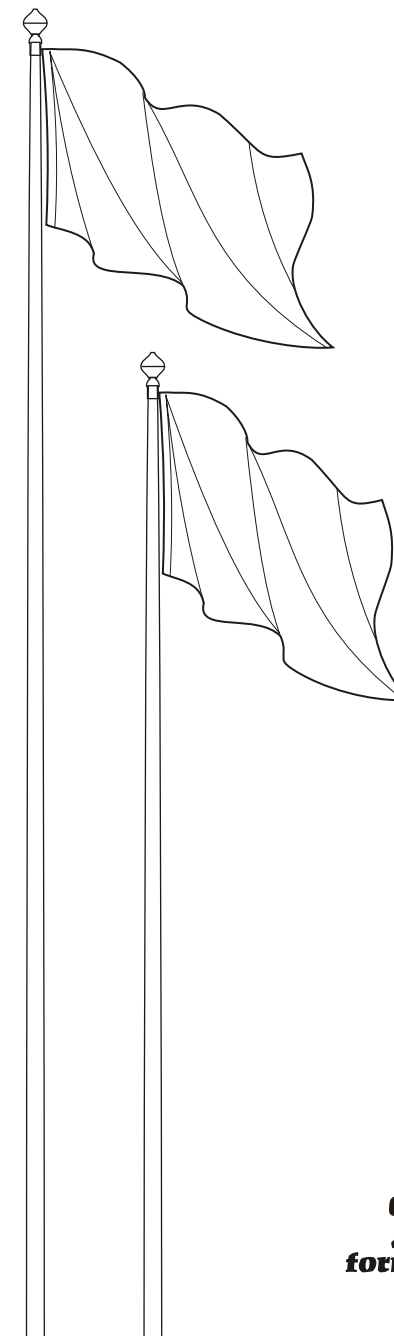

**ЛАКОР**  
ВИРОБНИЦТВО РЕКЛАМИ

Офіційний представник ТМ Formenta в Україні  
58, вул. Липинського, Львів, Україна  
тел.: +38 (032) 243 5353 | факс: +38 (032) 242 4544  
lakor@lakor.com.ua | www.prapor.lviv.ua

**formenta**

# 1 ФУНДАМЕНТ

## ПІДГОТОВКА ЯМИ

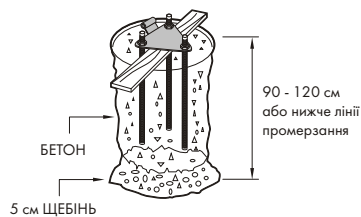

1. Викопати яму потрібної глибини згідно таблиці. Якщо ґрунт м'який/рихлий чи піщаний – діаметр ями необхідно збільшити.
2. Заповнити дно ями на 5 см щебенем.

## РОЗМІРИ ЯМИ

ФЛАГШТОК	5-6 m	8 m	9 m	10 m	12 m
Діаметр (см)	35	35	40	45	45
Глибина (см)	90	90	100	120	120

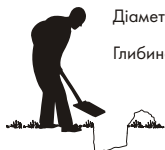

\* Рекомендована глибина ями для ґрунту при нормальних умовах

## МОНТАЖ

1. За допомогою контргайок (С) зафіксуйте анкерні стержні (А) на несучій плиті (В) таким чином, щоб стержні були видимими над верхньою (шарнірною) частиною плити.
2. Коли всі елементи надійно зафіксовані, залийте яму бетонним розчином.
3. Втисніть конструкцію (плиту зі стержнями) в бетон. Шарнірна частина повинна залишатись видимою, для цього – притримайте її за допомогою дерев'яної планки. Перевірте горизонтальність встановлення за допомогою рівня.

## ЗАЛИШАЄМО БЕТОН ЗАСТИГАТИ

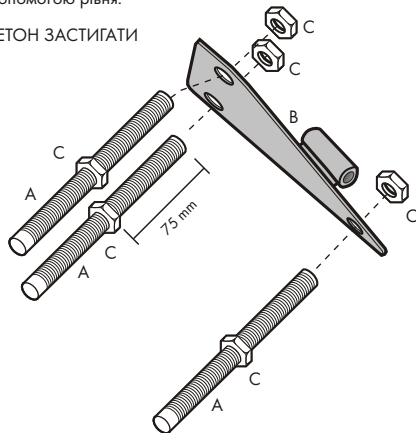

**ВАЖЛИВО!!!** Шарнірне кріплення має бути орієнтоване в тому напрямку, в якому можна опустити флагшток на землю. І в жодному разі не в бік фасаду, бо інакше Ви не зможете опустити флагшток в горизонтальне положення. На це потрібно звернути увагу, перш ніж приступити до бетонування.

# 2 НАВЕРШЯ І ФАЛ

1. З'єднайте наверхня з цоколем (В). Надійно прикріпіть наверхня з цоколем до верхівки флагштока шурупами (С).
2. Закріпіть за допомогою болтів кнехт (Е) до мачи флагштоку. Для цього на мачі вже є відповідні отвори з внутрішньою різьбою.
3. Пропустіть мотузку (А) для підняття та спуску прапора через горизонтальний отвір в наверхні та закріпіть обидва кінці на кнехті.
4. Якщо на прапорі є карабіни – прив'яжіть мотузку для кріплення прапора безпосередньо до них.
5. Для ISS, грузик (D) прикріплений до одного кінця фалу і ковзає зовні флагштоку. Перед грузиком використати стопор.

Коли прапор не прикріплений до флагштоку, переконайтесь, що грузик знаходиться у верхній точці флагштоку.

## ЗОВНІШНІЙ ФАЛ

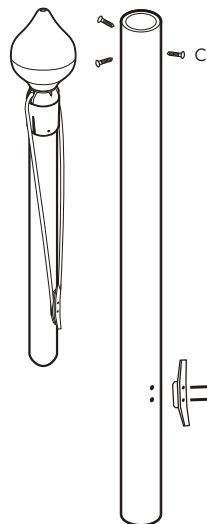
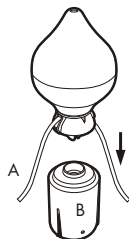

## ВНУТРІШНЯ СИСТЕМА БЕЗПЕКИ ISS

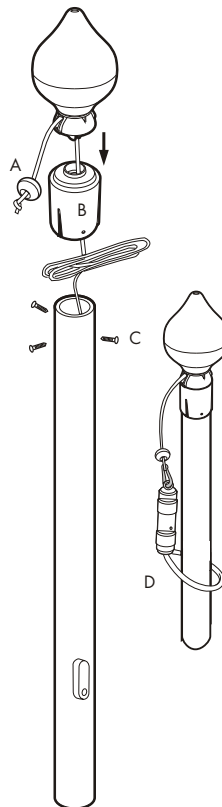

# 3 МОНТАЖ ФЛАГШТОКА

1. Коли бетон застиг, можна приступати до монтажу флагштоку. З'єднайте основу мачи з плитою, попередньо закріпленою у фундаменті (відповідно до малюнку). Піднімайте мачу флагштоку.
2. Піднявши мачу флагштоку, встановіть її строго вертикально. Затягніть гайки.

Через кілька тижнів перевірте чи верхні гайки затягнуті і затягніть при потребі.

